

BIOTEC –
aus Verantwortung
gegenüber der Natur
und der Umwelt.



Die neue Dimension der Bioabfall Entsorgungs- Systeme



Wir begeistern uns nun seit mehr als 15 Jahren für hochwertige Entsorgungs-Systeme und beliefern international namhafte Unternehmen mit unseren Produkten und Anlage-Systemen.

Es ist uns wichtig, neue Wege zu gehen, denn nur wer seine Chancen sieht, kann diese auch für sich optimal nutzen. Neuen Ideen, Materialien und Technologien gegenüber sind wir aufgeschlossen und versuchen, über den eigentlichen Horizont hinaus zu denken. Zielstrebigkeit und strategisches Denken sind uns wichtig, um wirtschaftliche Erfolge zu erzielen.

Freuen Sie sich auf eine konstruktive und innovative Partnerschaft mit einem leistungsfähigen Vorarlberger Spezial-Unternehmen.

Martin Holzer
Geschäftsführer

Dipl. Ing. Herwig Schneider
Geschäftsführer

Wir entwickeln und produzieren in erster Linie technische Bioabfall- Entsorgungsanlagen für die Gastronomie, Hotellerie und Industrie ...

... wie sie beispielsweise in Spitälern, Großküchen, Flughäfen oder bei kundenspezifischen Sonderlösungen Verwendung finden.

Im Zentrum unserer Bemühungen steht dabei immer der Mensch, da er als Nutzer unmittelbar von unseren Produkten profitiert. Eine Steigerung seines Wohlbefindens und seiner Leistungsfähigkeit durch optimale Entsorgungs-Systeme ist unser Ziel. Unsere Produkte erhöhen seine Motivation am Arbeitsplatz, fördern seine Konzentrationsfähigkeit und führen so zu mehr Qualität und Zufriedenheit.

Smellwell ist bekannt für leistungsstarke, stets an den individuellen Bedürfnissen seiner Kunden ausgerichteten Lösungen. Wir sind Ihr verlässlicher Partner in der Entwicklung und in der Serienfertigung. Als ein international ausgerichtetes Unternehmen mit langjähriger Erfahrung, stehen unsere Produkte für:

- Am Nutzer ausgerichtete und optimierte Lösungen
- höchste Zuverlässigkeit auch unter härtesten Bedingungen,
- ausgezeichnete Effizienz und lange Haltbarkeit
- effizienten, optimierten Betrieb
- ergonomische Planung
- innovative und flexible Konstruktionen



BIOTEC „BASIS“

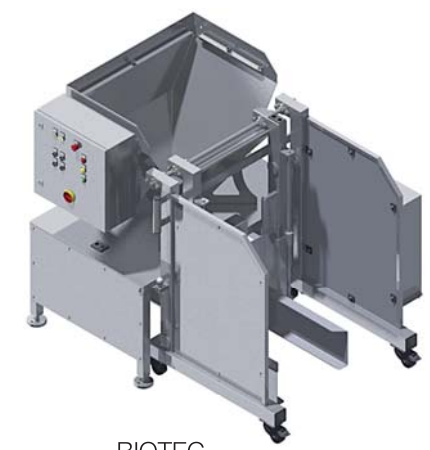

BIOTEC „INDUSTRIE“



BIOTEC „MODUL“

Kompetenz,
Know-how und jahrelange
Erfahrung



Bioabfall-Entsorgung ist ein wichtiger Schritt zu einer sauberen Umwelt

Wir produzieren täglich große Mengen an Müll, die nicht nur die Umwelt belasten, sondern auch viel Platz verschlingen und deren Entsorgung enorme Kosten verursachen. Das gilt für private Haushalte und noch viel mehr für Betriebe und Unternehmen aller Branchen und Größen. Um Verantwortung gegenüber der Natur zu übernehmen, Ausgaben zu reduzieren und betriebliche Flächen effektiver zu nutzen, müssen entsprechende Hebel bei der Abfallverarbeitung angesetzt werden. Eine Bioabfall-Entsorgungsanlage von Smellwell leistet dazu einen entscheidenden Beitrag.

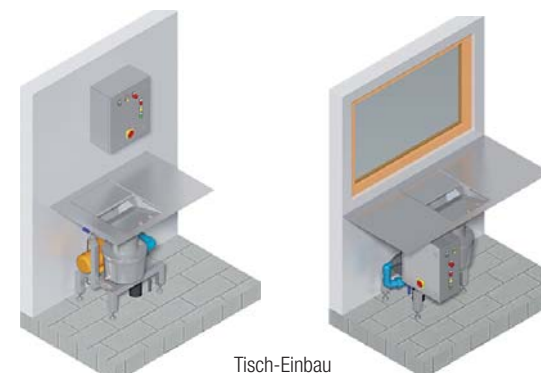

Tisch-Einbau

Richtige Bioabfall-Entsorgungs-Lösungen bringen mehr als nur Hygiene und Arbeitserleichterung

Unsere Lösungen ...

... passen sich immer den spezifischen Wünschen und Anforderungen unserer Kunden an: Ob BASIS-, MODUL- oder INDUSTRIE-Lösungen – egal, ob im harten Dauereinsatz der Gastronomie, in der Spitalküche oder auf dem Schiff, wir finden stets die passende Entsorgungs-System-Lösung.

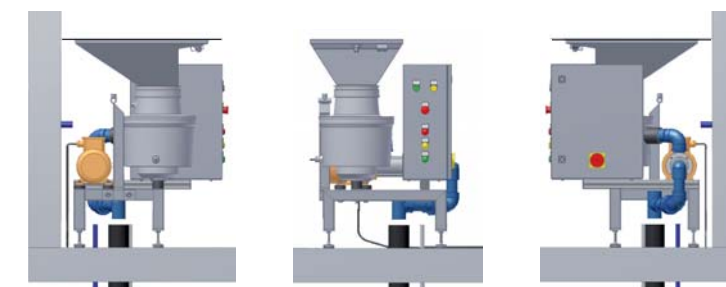

Ansicht seitlich links

Ansicht frontal

Ansicht seitlich rechts

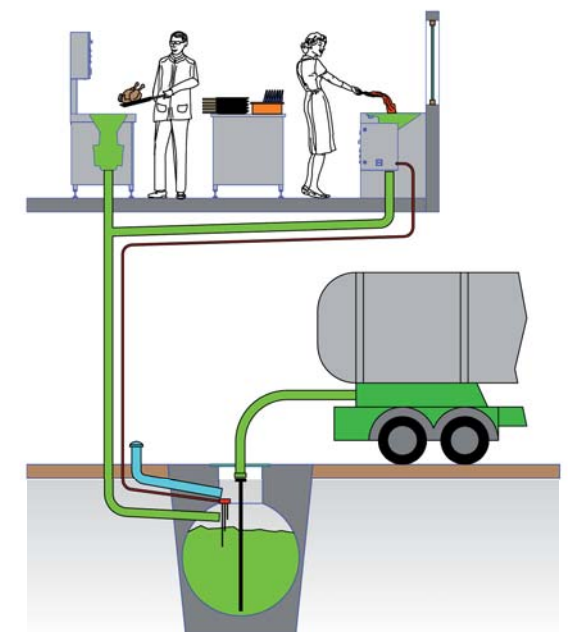

Mit unseren
Produkten begeistern wir
die Umwelt



Unser neues Betriebsgebäude ab März 2017

Mitten im Herzen des Vorarlberger Rheintales, ca. 25 km vom Bodensee entfernt, produzieren wir Entsorgungs-System-Lösungen in höchster Qualität. Der neue Produktions-Standort in Altach liegt direkt an der Rheintal-Autobahn und macht uns noch leistungsfähiger und flexibler.

Auf über 560 m² Produktionsfläche erzeugen wir hier, mit einem Höchstmaß an Qualität und Zuverlässigkeit, Ihr gewünschtes Spezialprodukt.

Mit einem motivierten Team setzen wir Ihre Vorstellungen von einer System-Lösung gerne um. Kompetente und professionelle Beratung ist für uns dabei eine Selbstverständlichkeit.

Das Vertrauen unserer Kunden haben wir uns durch Leistung, Know-how und Erfolg gewonnen. Auf Wunsch erhalten Sie unsere Referenzliste mit Unternehmen die unser Engagement und unserer Flexibilität zu schätzen wissen.

Das Zusammenspiel von Technologie, Material und Service wird unser Leben in Zukunft in hohem Masse beeinflussen. Neue Technologien werden uns das Arbeiten nicht nur einfacher und bequemer machen, sondern auch stark herausfordern. Nutzen Sie unser Know-how und genießen Sie die Zusammenarbeit mit Smellwell.



Sonder-Lösung

Vor allem im Bereich Sonder-Lösungen und innovativen Spezial-Anlagen haben wir uns international einen sehr guten Namen gemacht. Schnelligkeit, Zuverlässigkeit und Genauigkeit werden bei uns täglich gelebt.

Nur so können wir garantieren, dass Ihr Produkt den gewünschten Erfolg und Nutzen bringt.

Damit Sie leistungsfähiger sind, bieten wir Ihnen gerne Komplettlösungen.

Wir beraten Sie kompetent, konzipieren Ihre Anlage, bauen diese fachgerecht ein und bieten zudem einen raschen Service, welcher bei unseren Partnern bis über die Grenzen Österreichs sehr gefragt ist.

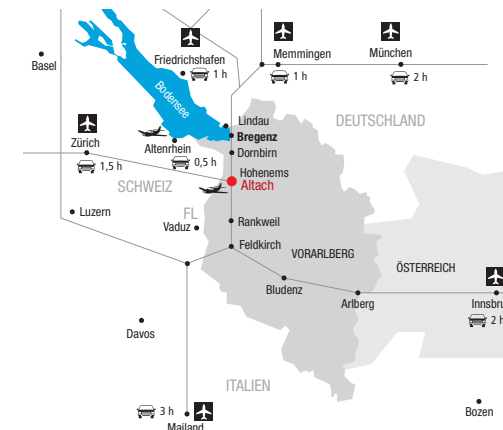

Informieren Sie sich über weitere Produkte aus unserem Sortiment für die Hotellerie und Gastronomie wie zum Beispiel die Abfall-Pressen CL46 oder RMV1100

ÜBERREICHT DURCH

Smellwell Vertriebs GmbH T. +43-5522-3270470 office@smellwell.cc
Industriestrasse 3 F. +43-5522-3270477 www.smellwell.cc
A-6812 Meiningen, Austria M. +43-664-2003677

Ab März 2017 an neuem Standort
Unterhub
A-6844 Altach, Austria